



# CSM 211

ROBOT STRÆKFILMSVIKLER

**CYKLOP**<sup>®</sup>  
GLOBAL PACKAGING SOLUTIONS

STRAPPING  
WRAPPING  
CODING  
TAPING

CSM 211 robotvikleren er en fleksibel strækfilmsvikler. Filmvikleren kan flyttes til ethvert ønsket sted ved hjælp af en betjeningsenhed på håndtaget. På grund af sin fleksible karakter, kan strækfilmsvikleren håndtere pakker i alle størrelser. Udskiftning af folierulle er nemt og hurtigt.

Betjening er nemt med touch taster. Maskinen har en modulopbygget struktur, hvilket betyder, at maskinen kan bruges til både let og intensiv brug.

### Vigtigste funktioner:

- Standard 6 vikleprogrammer
- Justerbar robothastighed
- Justerbar hastighed på filmvogn
- Justerbart antal for nedre og øvre viklinger
- Højde registrering på palle
- Vikler op og ned

### Optioner:

- Længere mast
- Automatisk skæreenhed
- Andre muligheder på forespørgsel



> [KLIK HER FOR VIDEO MED CSM 211](#) <

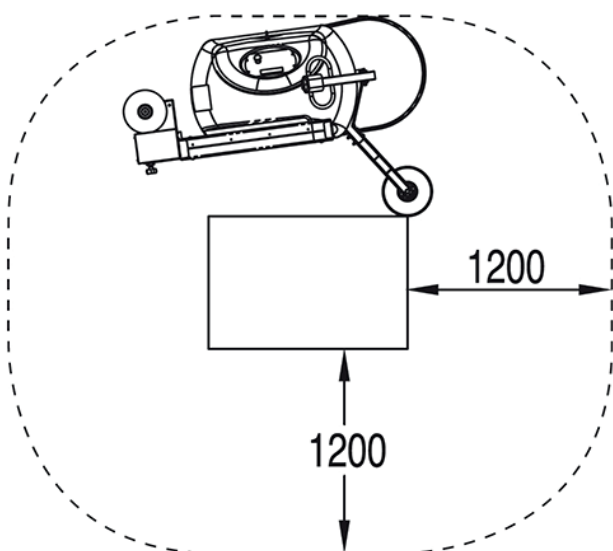

### Tekniske specifikationer:

Maskinvægt	325 kg
Vikle højde	2100 mm
Produktionskapacitet	20 paller/time
	150 paller pr. batterioplading
Hastighed	60 meter/minut
Min. palle dimension	600 x 600 mm
Strømforsyning	230 V, 50/60 Hz