



CSM 220

ROBOTVIKLER

CYKLOP[®]
GLOBAL PACKAGING SOLUTIONS

STRAPPING
WRAPPING
CODING
TAPING

CSM 220 er ideel, når der er behov for fleksibel foliering, pallerne er store i størrelse eller indeholder tunge varer, og når godset er ustabil. Folieringsmaskinen kan flyttes rundt ved hjælp af et håndtag med betjeningsknapper. CSM 220 er udstyret med et digitalt kontrolpanel, der giver dig mulighed for at ændre forskellige indstillinger og programmere på en nem og funktionel måde. CSM 220 forstrækker filmen (op til ca. 66%) ved hjælp af en mekanisk bremse. Maskinen kan foliere op til 120 paller på en enkelt batteriopladning, og maskinen slukker automatisk efter 10 minutters inaktivitet. Dette gør CSM 220 til en maskine med lavt energiforbrug.

Fordele

- Ergonomisk vikling.
- Økonomisk: du sparer folie, og medarbejderen kan udføre andet arbejde imens
- Alle paller er folieret ens
- Du kan flytte maskinen til arbejdsområdet
- Slip for at løfte og flytte en ustabil palle
- Ingen drejeskive, så det er nemt at foliere store pallestørrelser.

Optioner

- Fotocelle til mørk/sort emballering
- Aggregat til net-folie
- Dobbelt sporehjul
- Forhøjet mast (2.600mm eller 2.800mm)
- Hvide hjul (undgå mærker på gulvet)
- Ru hjul til glatte gulve

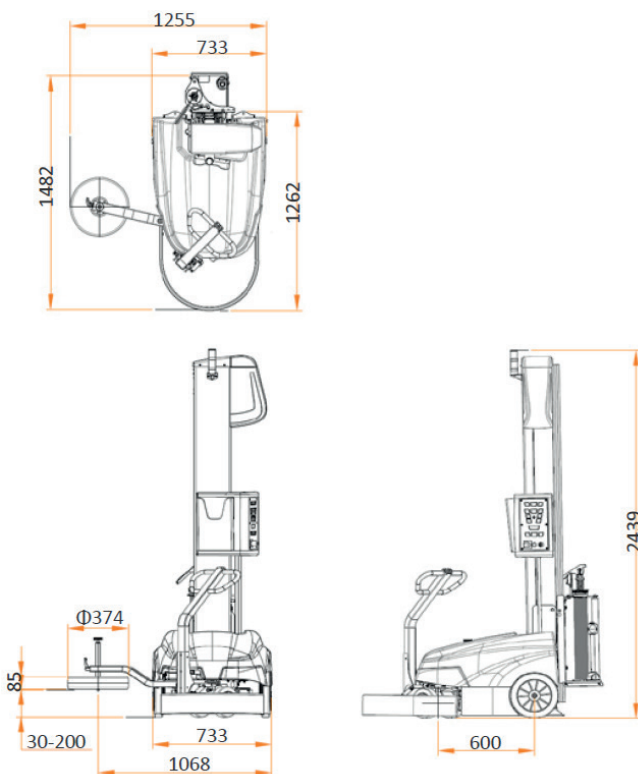
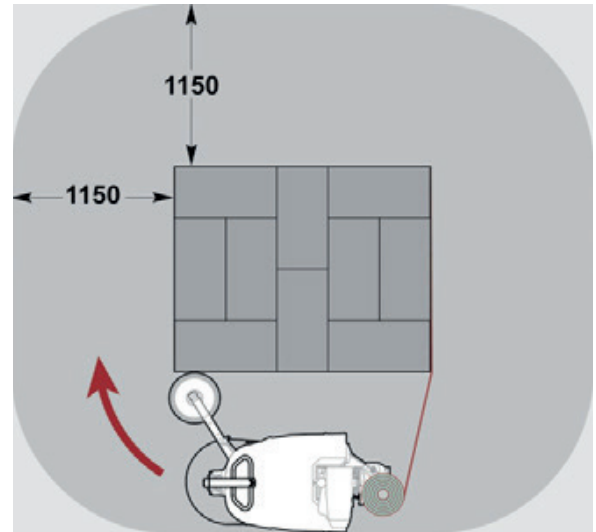

Teknisk data:

| | |
|------------------------|--|
| Maks. pallehøjde | 2100 mm |
| Min. palledimensioner | 400 x 500 mm |
| Maks. palledimensioner | 6.000 x 7.000 mm |
| Min. pallevægt | 20 - 55 kg (alt efter hvilken strækfilm der bruges) |
| Strøm | 100 – 240 V |
| Rotationshastighed | 50 - 80 m/min |
| Maks. støj | 72,0 dB(A) |
| Arbejdstemperatur | 5 – 40°C |
| Filmrulle | Bredde 500 mm Ydre diameter 250 mm Kernediameter 76 mm |
| Strækfilm | Vægt 17 kg Op til 23 µ |