



**CSM 230**

**ROBOTVIKLER**

**CYKLOP**<sup>®</sup>  
GLOBAL PACKAGING SOLUTIONS

STRAPPING  
WRAPPING  
CODING  
TAPING

CSM 230 folieringsrobotten er ideel, når der er behov for fleksibel foliering, pallerne er store i størrelse eller indeholder tunge genstande, og når belastningen er ustabil. Folieringsmaskinen kan flyttes til en ønsket placering ved hjælp af et håndtag med betjeningsknapper. CSM 230 er udstyret med et digitalt kontrolpanel, der giver brugeren mulighed for at ændre forskellige indstillinger og programmere tilpassede folieringscyklusser på en nem og funktionel måde. CSM 230 forstrækker filmen (op til ca. 150%) ved hjælp af en mekanisk bremse. Maskinen kan foliere op til 120 paller på en enkelt batteriopladning, og maskinen slukker automatisk efter 10 minutters inaktivitet. Dette gør CSM 230 til en maskine med lavt energiforbrug.

### Fordele

- Ergonomisk vikling.
- Økonomisk: du sparer folie, og medarbejderen kan i mellemtiden udføre andet arbejde.
- Alle paller er folieret på samme kvalitetsbevidste måde.
- Du kan flytte maskinen til arbejdsområdet
- Slip for at løfte og flytte en ustabil palle
- Ingen drejeskive, så det er nemt at foliere store pallestørrelser.

### Optioner

- Fotocelle til mørk/sort emballering
- Aggregat til net-folie
- Dobbelt sporehjul
- Forhøjet mast (2.600mm eller 2.800mm)
- Hvide hjul (undgå mærker på gulvet)
- Ru hjul til glatte gulve

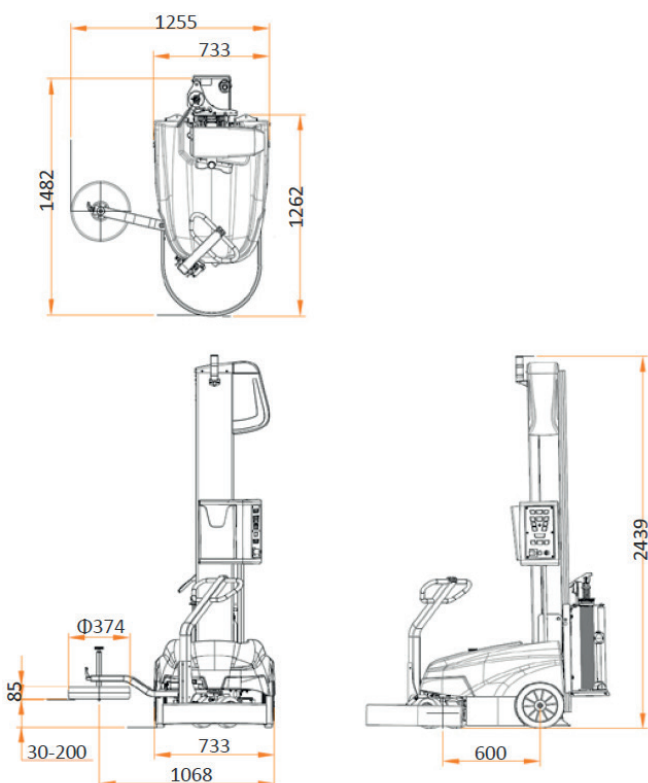
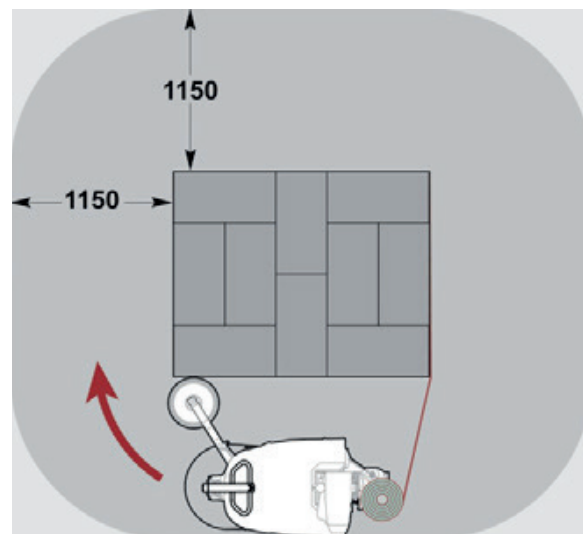

### Teknisk data

Maks. pallehøjde	2100 mm
Min. palledimensioner	400 x 500 mm
Maks. palledimensioner	6.000 x 7.000 mm
Min. pallevegt	20 - 55 kg (alt efter hvilken strækfilm du bruger)
Strøm	100 – 240 V
Rotationshastighed	50 - 80 m/min
Maks. støj	72,0 dB(A)
Arbejdstemperatur	5 – 40°C
Filmrulle	Bredde 500 mm Ydre diameter 250 mm Kernediameter 76 mm
Strækfilm	Vægt 17 kg Op til 23 µ