



**CT 203 SDT**

**TAPE MASKINE**

**CYKLOP**<sup>®</sup>  
GLOBAL PACKAGING SOLUTIONS

STRAPPING  
WRAPPING  
CODING  
TAPING

Tapening er påføring af et klæbebånd på for eksempel en kasse eller anden overflade. I emballageindustrien bruges tape ofte til at lukke noget, i de fleste tilfælde en kasse eller pakke. Derudover bruges tape også til at samle produkter, markere, kommunikere en besked eller forhindre tyveri.

Det ultimative mål med tapening er at gemme og / eller sende dine produkter uden skader så de ender i perfekt stand hos din kunde. Tape kan påføres manuelt, med en borddispenser eller med en automatisk tapemaskine.

### Maskine med top- og sidetransport

203 SDT er en semiautomatisk tapemaskine der er egnet til PP- eller PVC tape fra 25 mm til 75 mm. Maskinen er især velegnet til høje, smalle kasser på grund af top- og sidetransport. Efter at have fyldt kassen - lægger operatøren klapperne ned og lukker kassen derved og indfører den manuelt i maskinen. Bunden og toppen forsegles derefter automatisk med tape. Maskinen kan let justeres manuelt til den ønskede bredde og højde. God løsning når kassestørrelsen kun ændrer sig lidt.

Med CT 203 STD er det muligt at lukke

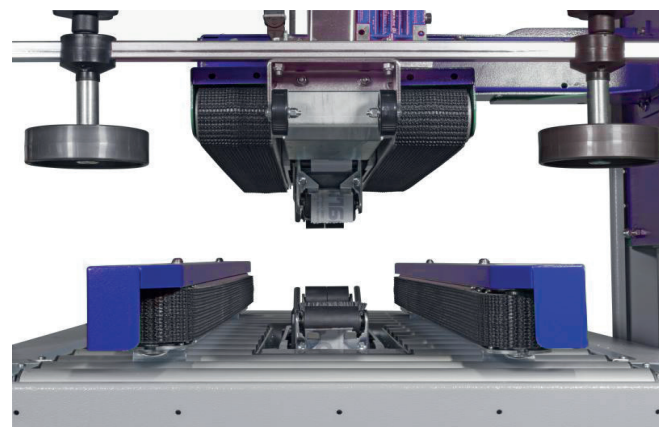

### Optioner

- 670 mm kassebredde
- Hjul
- Ekstra transport / rulletransportører
- Direkte kodning / mærkning / etikettering



#### Technical data:

|                                |                                  |
|--------------------------------|----------------------------------|
| Machine dimensions (H x W x D) | 1684 x 1166 x 892 mm             |
| Closure                        | Top and bottom                   |
| Consumable                     | PP / PVC tape                    |
| Tape - outer diameter          | 360 mm (max)                     |
| Tape - core diameter           | 76 mm                            |
| Tape - width                   | 25 - 75 mm                       |
| Package - width                | 100 mm - 500 mm                  |
| Package - height               | 100 mm - 500 mm                  |
| Capacity                       | 800 packages / hour              |
| Transport                      | Top and side - 22 meter / minute |
| Protection                     | IP 54                            |
| Power supply                   | 380 V / 50 Hz / 3 phases         |
| Weight                         | 130 kg                           |